

Finalinė trasa Gelbėjimo darbai

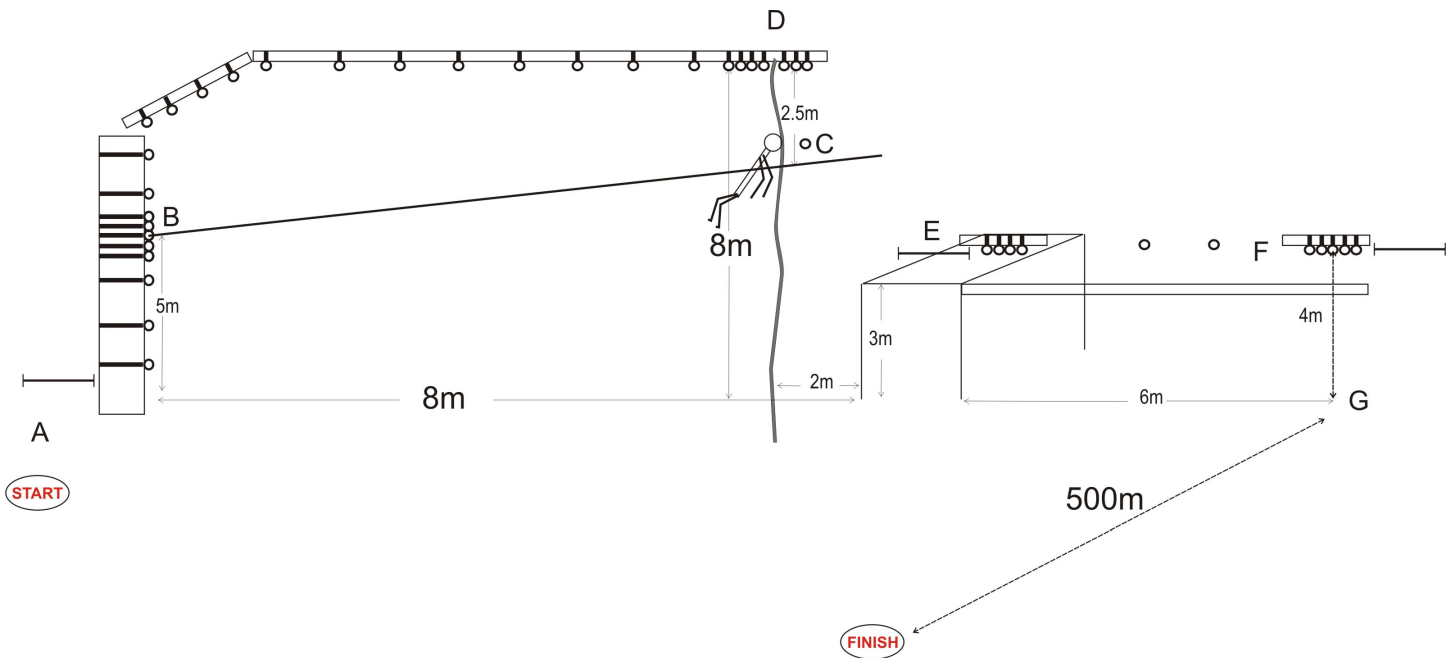

Trasa:

A – saugi aikštelė, begalinės talpos turėklas, privalomas tik dirbantiems.

A–B – vertikalus zalcingas (5m, keturi taškai)

B – 5 saugos taškai; atsistot neįmanoma.

B–C – nedaug aukštėjanti oro perkėla 8m, saugos priemonių kaip įstrižai perkėlai nereikia.

C – 1 saugos taškas, atsistot neįmanoma.

B–D – zalcingas (12m, 14 taškų);

D – 7 saugos taškai, atsistot neįmanoma.

D–C–Žemė – stacionari nusileidimo virvė.

E – 4 saugos taškai, begalinės talpos turėklas, patogi stovėjimui aikštelė į kurią tiesiogiai nusileisti diulferiu D – C - žemė neįmanoma. Dalyvis nusileidęs D – C – žemė iki žemės į aikštelę E išlipa ledkirčių pagalba (be ledkirčių užlipti neįmanoma, ledkirčiais aprūpins organizatoriai). Komandai užfiksavus diulferio galą taške E leidžiama iš C leisti tiesiai į E.

E–F – traversas maža atbraila (2 taškai; 6m), privaloma įsitempti turėklą komandinei saugai;

F – 5 saugos taškai begalinės talpos turėklas.

F-G – pačios komandos organizuojamas nusileidimas.

G – saugi aikštelė.

G-Finišas – 500m atstumas, kurį komanda įveikia pėsčiomis (aplink stadioną).

Trasos legenda

Alpinistų komanda keliiasi per sudėtingą plyšių sistemą. Persikėlimo per plyšį perkėlą pritvirtinti įmanoma buvo tik 5m aukštyje (B) – iki jos pirmam dalyviui reikia pakilti zalcingu (AB), o likusiems - kaip nuspręs komanda. Perkėla baigiasi visiškai atsisegimui netinkamoje vietoje (C), todėl nuo perkėlos iškart segamasi prie nusileidimo virvės (D-C-Žemė). Nusileidimo virve nusileisti į kitą plyšio kraštą (E) neįmanoma, todėl pirmajam dalyviui tenka leisti į plyšio dugną ir iš jo 3m išlipinėti su ledkirčiais. Pirmajam dalyviui išlipus į kitą plyšio kraštą (E) likę dalyviai nuo perkėlos į tašką E persikelia kaip nuspręs komanda. Deja, ant komandos nario, kuris antrasis prisisegė prie perkėlos ir pasiekė tašką C užkrenta didelis ledo luitas ir jis be sąmonės taške C lieka pakibęs ant perkėlos.

Likusi komandos dalis organizuoja nukentėjusiojo gelbėjimą. Kadangi perkėla apkrauta nukentėjusiojo, tai jį pasiekti įmanoma tik zalcingu (B-D) apėjus visą plyšio sieną iš taško D (gelbėtojų ryšys pradeda eiti zalcingą nebūtinai tik antrajam dalyviui nukentėjus).

Nukentėjusįjį reikia perkelti į kitą plyšio pusę (E), ten jį atgaivinti. Gaivinamas nukentėjusysis atgauna sąmonę, bet paeiti negali – sužeistos kojos. Nukentėjusįjį siauru ledo tiltu reikia perkelti per paskutinį plyšį (EF) – tiltas labai plonas, todėl per plyšį be saugos turėklo išdrįsta eiti tik pirmasis dalyvis. Iš taško F nukentėjusysis su palydinčiu asmenim komandos suorganizuotomis priemonėmis nuleidžiamas nuo ledyno FG. Taške G stebuklingai iš kažkur atsiranda neštuvai ir nukentėjusysis skubiai transportuojamas į slėnio apačioje, už 500m esančią ligoninę (FG).